

(上段)DIY コンフォートフェンス 組立方法

パーツと部品

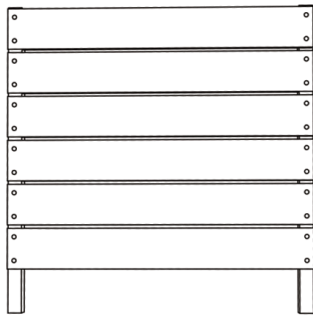

A フェンス

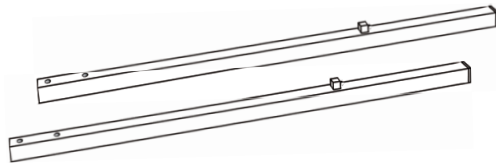

B アルミ脚
(2本)



C アルミ横棧
(1本)



D 脚つぎ用アルミ
(2本)

ビスとワッシャー (8セット)

ドリルビス
(2本)

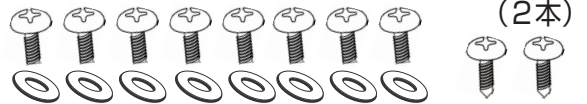

手順 **1** **A** に **D** を半分差し込み、ビス穴位置を合わせてビス留めする。

※フェンスを逆さまか横にすると作業しやすいです。

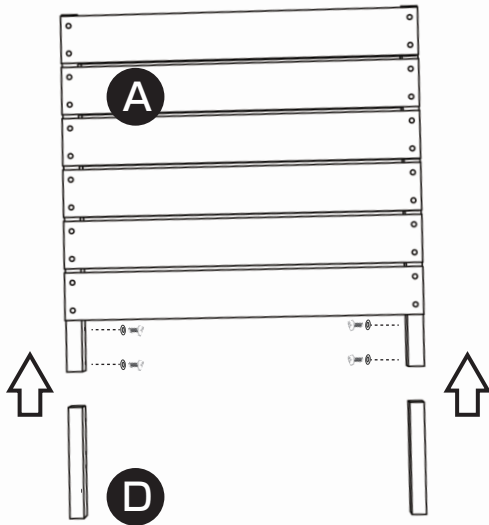

手順 **3** 手順1のフェンスを手順2の脚に差し込み、ビス留めする。

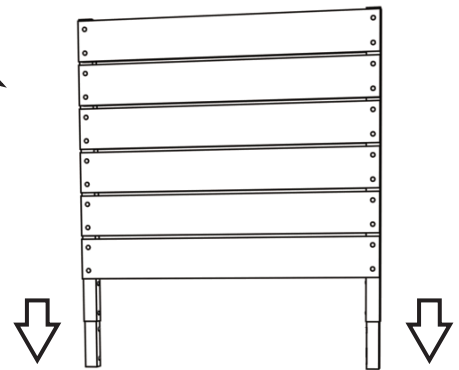

手順 **2** **C** のビス穴位置が下を向くようにし、**B** の出っ張りを差し込んでビス留めする。

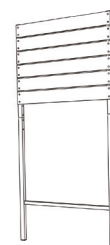
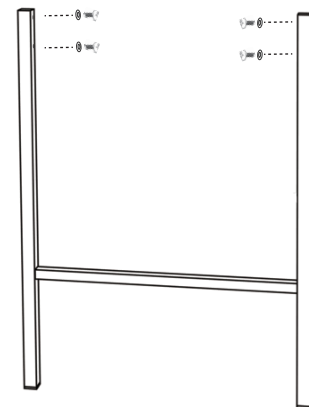
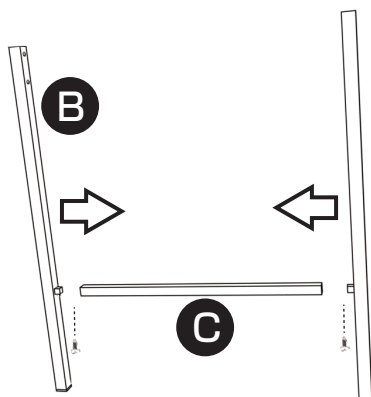

完成